

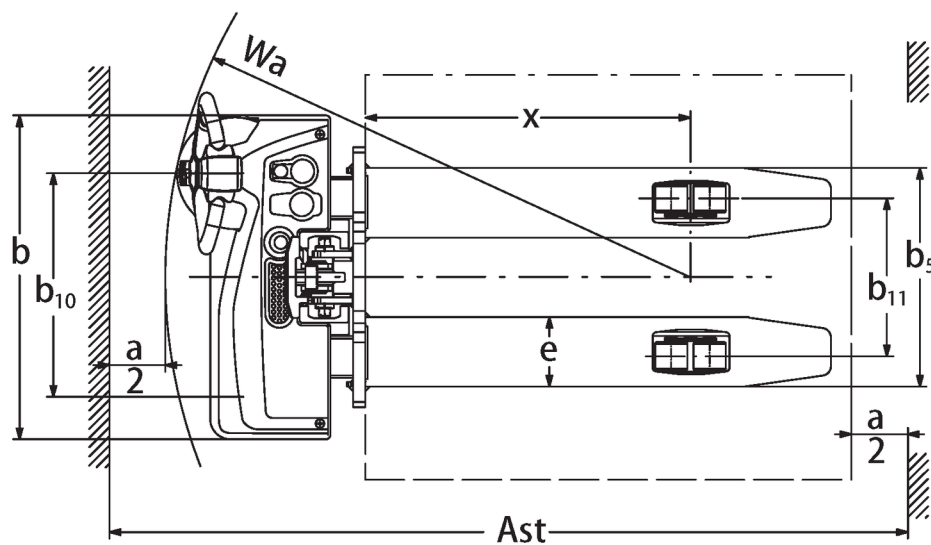

Apilador eléctrico de barra timón **EJC M10 E / M10b E**

Altura de elevación: 1540-1900 mm / Capacidad de carga: 1000 kg

EJC M10 E / M10b E

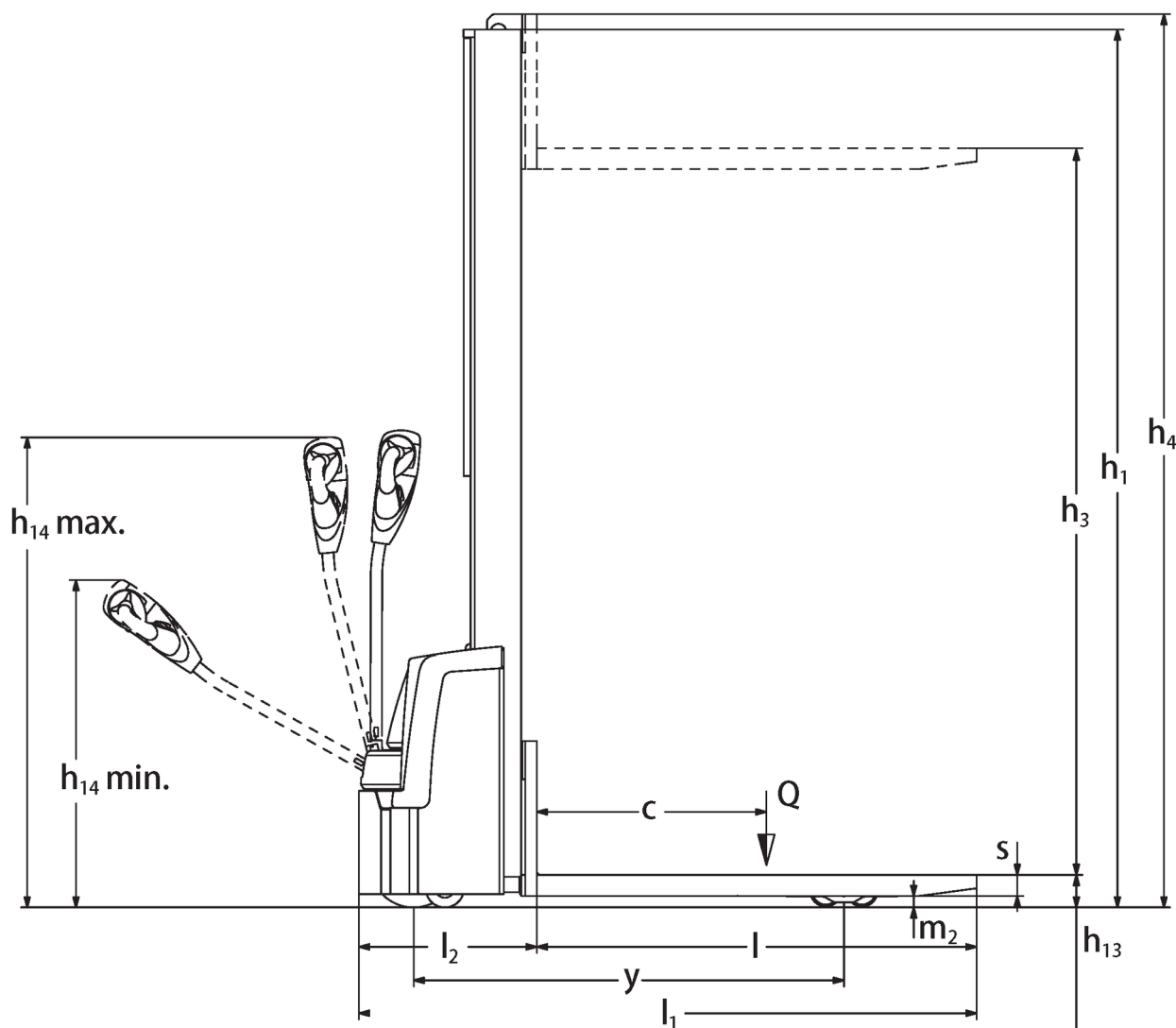

EJC M10/M10b (E)

EJC M10 E / M10b E



Tabla VDI

Versión: 10/2019

Marca distintiva	1.1	Fabricante (abreviatura)		Jungheinrich			
	1.2	Nomenclatura del fabricante		EJC M10 E		-	
	1.3	Grupo de tracción		Eléctrico			
	1.4	Manipulación		A pie			
	1.5	Capacidad de carga/carga	Q kg	1.000			
	1.6	Distancia al centro de gravedad de la carga	c mm	600			
	1.8	Distancia a la carga	x mm	803	783		
	1.9	Distancia entre ejes	y mm	1.125	1.154		
	Pesos	2.1.1	Peso propio (incl. batería)	kg	460	478	602
2.2		Peso por eje con carga delante/detrás	kg	622 / 838	630 / 848	560 / 1.042	570 / 1.050
2.3		Peso por eje sin carga delante/detrás	kg	350 / 110	360 / 118	430 / 172	440 / 180
Ruedas/chasis	3.1	Bandajes		TPU/PU		PU	
	3.2	Dimensiones de ruedas, delante		Ø230x65			
	3.3	Dimensiones de neumáticos, detrás		Ø80x70		Ø100x50	
	3.4	Ruedas adicionales		Ø100x50		Ø80x50	
	3.5	Ruedas, número delante/detrás (x = con tracción)		1x+1/4		1x+1/2	
	3.6	Ancho de vía, delante	b ₁₀ mm	550			
	3.7	Ancho de vía, detrás	b ₁₁ mm	390	962		
	3.7.1	2 Ancho de vía, detrás	mm	-		1.128	
	3.7.2	3 Ancho de vía, detrás	mm	-		1.328	
Medidas básicas	4.2	Altura del mástil de elevación replegado (h1)	h ₁ mm	1.935	2.295	1.935	2.295
	4.3	Elevación libre (h2)	h ₂ mm	1.500	1.860	1.350	1.710
	4.4	Elevación (h3)	h ₃ mm	1.540	1.900	1.540	1.900
	4.5	Altura del mástil de elevación extendido (h4)	h ₄ mm	1.975	2.335	2.125	2.485
	4.9	Altura de la empuñadura de barra timón en posición de marcha mín./máx.	mm	740 / 1.190			
	4.15	Altura bajada	mm	85			
	4.19	Longitud total	l ₁ mm	1.615	1.664		
	4.20	Longitud incluye dorsal de horquillas	l ₂ mm	465	514		
	4.21	Ancho total	b ₁ / b ₂ mm	800			
	4.22	Dimensiones de horquillas	s/ e/l mm	55 / 172 / 1.150		40 / 100 / 1.150	
	4.25	Ancho exterior sobre horquillas (medida 1), ancho sobre horquillas	b ₅ mm	540	316		
	4.25.1	Ancho exterior sobre horquillas (medida 2)	b ₅ mm	-		706	
	4.32	Margen con el suelo, centro distancia entre ejes	m ₂ mm	30	35		
	4.34	Ancho de pasillo de trabajo (palet 1000x1200 transversal)	Ast mm	2.127	2.163		
	4.34.1	Ancho de pasillo de trabajo (palet 800x1200 longitudinal)	Ast mm	2.059	2.100		
4.35	Radio de giro	W _a mm	1.295	1.325			
Prestaciones	5.1	Velocidad de marcha con/sin carga	km/h	4.5 / 5			
	5.2	Velocidad de elevación con/sin carga	m/s	0.12 / 0.22			
	5.3	Velocidad de descenso con/sin carga	m/s	0.15 / 0.12			
	5.8	Capacidad de rampa máx. con/sin carga	%	4 / 10			
	5.10	Freno de servicio		eléctrico			
Motor eléctrico/ sistema eléctrico	6.1	Motor de tracción, potencia S2 60 min	kW	0.60			
	6.2	motor de elevación, potencia con S3	kW	2.2			
	6.3	Batería según DIN 43531/35/36		no			
	6.4	Tensión de batería/capacidad nominal	V / Ah	24 / 85			

	6.5	Peso de la batería	kg	49
	6.6.1	Consumo energético según ciclo EN	kWh/h	0.73
	6.6.2	Equivalente CO2 según EN16796	kg/h	0,39
Otros	8.1	Tipo de mando de tracción		speedCONTROL CA
	10.7	Nivel sonoro según EN12053, al oído del conductor	dB (A)	66
- Esta hoja técnica conforme a la directiva VDI 2198 indica sólo los valores técnicos del equipo estándar. Un bandaje diferente, otros mástiles de elevación, dispositivos adicionales, etc, pueden dar otros valores.				

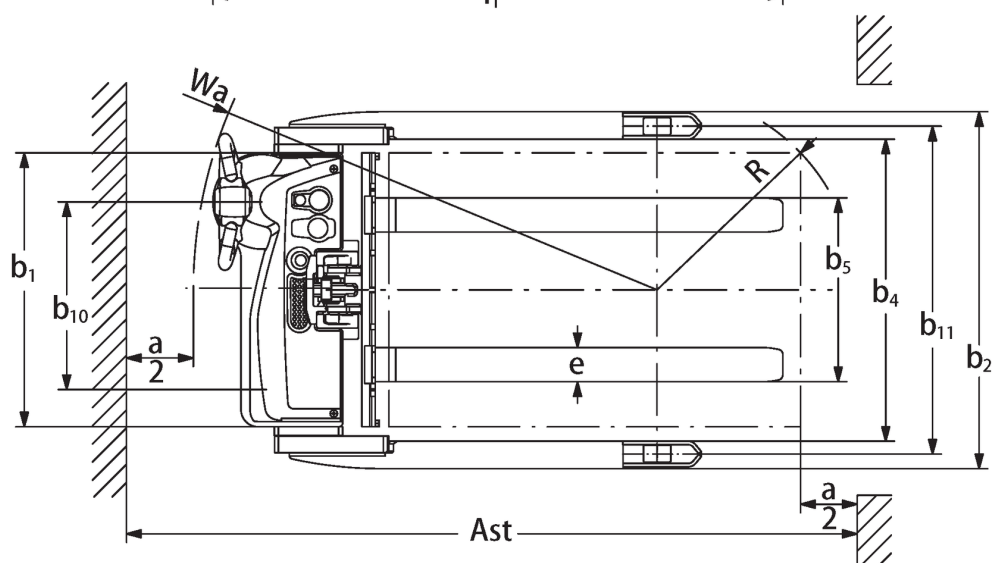
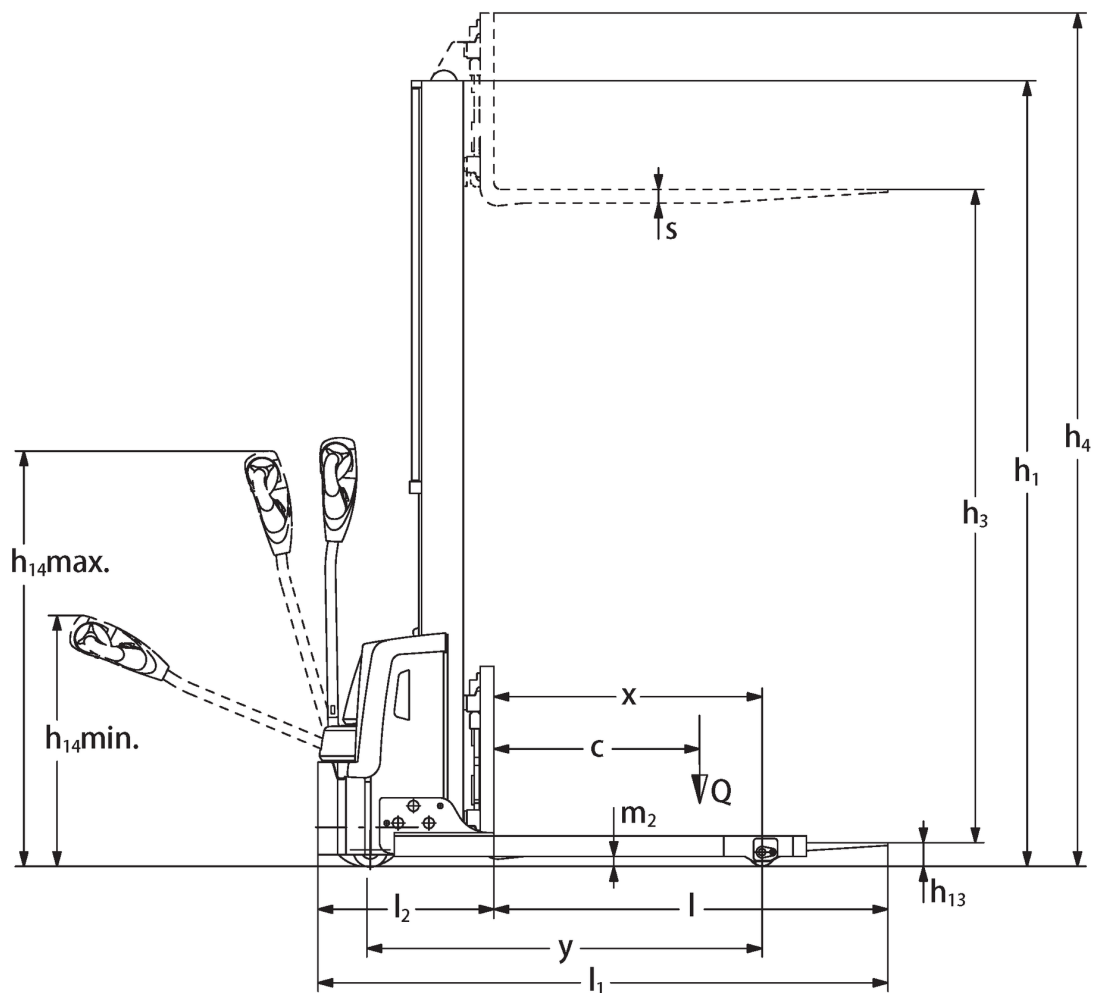
1) 1052 mm o 1252 mm opcionalmente disponibles 2) Otros anchos totales b2 disponibles en 1212 mm y 1412 mm; ajustables mediante adaptador. 3) Indicación tensión de batería/capacidad nominal para K20; para K5: 24 V, 70 Ah

Jungheinrich de España, S.A.U.

C/ Sierra Morena, 5
Área Empresarial Andalucía
28320 Pinto (Madrid)
Línea de atención al cliente
Teléfono 902 120 895

Línea de atención al cliente
Teléfono 902 120 895

info@jungheinrich.es
www.jungheinrich.es

Jungheinrich de España S.A.U. y las
fábricas alemanas de Norderstedt
Moosburg y Landsberg están
certificadas.

ISO 9001
ISO 14001

Las carretillas de Jungheinrich cumplen
los requisitos de seguridad europeos.



 **JUNGHEINRICH**

The Jungheinrich logo, featuring a red upward-pointing arrow above the word 'JUNGHEINRICH' in a bold, black, sans-serif font.